



**BRAMY GARAŻOWE**  
od **RYTERNA**





<b>04</b>	NAJLEPSZA OPCJA	<b>54</b>	DOPASOWANE WZORY
<b>06</b>	BEZ TŁOCZEŃ	<b>56</b>	DRZWI BOCZNE
<b>10</b>	GŁADKI	<b>58</b>	FURTKI W BRAMIE
<b>16</b>	GŁADKI PLUS	<b>60</b>	ELEMENTY DEKORACYJNE
<b>18</b>	SLIM-LINE	<b>62</b>	FULL VISION
<b>20</b>	PRZETŁOCZENIA NISKIE	<b>62</b>	OKNA PCV Z PODWÓJNĄ SZYBĄ
<b>22</b>	PRZETŁOCZENIA WYSOKIE	<b>63</b>	OKNA ZE STALI NIERDZEWNEJ
<b>28</b>	GÓRNE PRZETŁOCZENIA	<b>65</b>	OKUCIA TYP R40
<b>30</b>	MACROTŁOCZENIA I MICROTŁOCZENIA	<b>67</b>	OKUCIA TYP TL
<b>32</b>	RETRO	<b>69</b>	OKUCIA TYP SH2
<b>36</b>	ALUMAX	<b>71</b>	OKUCIA TYP SSD
<b>40</b>	OKOUME	<b>72</b>	OBUDOWY I RAMY
<b>42</b>	GEORGIAN	<b>73</b>	AKCESORIA
<b>44</b>	ROZWIERNE BRAMY GARAŻOWE	<b>74</b>	WYKONANE NA ZAMÓWIENIE
<b>50</b>	PRZESUWANE BRAMY SEGMENTOWE		

# SPIS TREŚCI

# Najlepsza opcja

## RYTERNA



### **Kompleksowe rozwiązania „wszystko w jednym”**

Szeroki zakres portfolio produktów: bramy garażowe, przemysłowe, szybkobieżne, drzwi wejściowe, ogrodzenia. Kompleksowe i dopasowane rozwiązania od jednego producenta.



### **Trwałość drzwi**

Dodatkowo gruba blacha na zewnątrz i wewnątrz paneli: 0,5 mm na gładkich wytłaczanych, 0,7 mm na panelach w designie Slick. Trwałe i bardziej bezpieczne drzwi garażowe mają dłuższą żywotność.



### **Opcje uszczelniania**

Oferujemy dwie górne i cztery dolne opcje uszczelniania dla drzwi segmentowych. Dzięki temu możesz uzyskać najlepsze możliwe uszczelnienie termiczne, które może kompensować pewne wady budynku.



### **Grubość paneli**

4 opcje grubości paneli (30, 40, 60, 80 mm) - dopasowane do indywidualnych potrzeb klienta.



### **Dostosowywanie do nachylenia**

W przypadku podjazdu o bocznym nachyleniu, dolny panel jest dostosowywany do nachylenia, co pozwala na montaż drzwi segmentowych z idealnym uszczelnieniem.

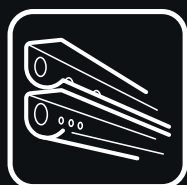

### **Solidne prowadnice**

Prowadnice są wykonane z metalu o grubości 1,5 lub 2 mm, aby zapewnić mocną konstrukcję, prostą instalację i płynną pracę.



### System prowadzenia pod kątem

Część naszej standardowej oferty produktowej. Rozwiązanie oszczędzające miejsce dla obiektów mieszkalnych i przemysłowych.

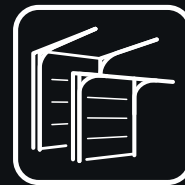

### Ergonomiczne pakowanie

Nasze ergonomiczne pakowanie umożliwia łatwe obsługiwanie drzwi i transport bez potrzeby specjalistycznego sprzętu do podnoszenia w magazynie i na miejscu instalacji.



### Niestandardowe rozmiary

Wszystkie produkty są produkowane na zamówienie dla szybkiej i precyzyjnej instalacji bez dodatkowych kosztów cięcia lub dopasowywania na miejscu.



### Wszelkie opcje kolorystyczne

Możemy malować w prawie wszystkich kolorach RAL, NCS i BS. Szeroki zakres opcji kolorystycznych spełni najwyższe wymagania projektowe.

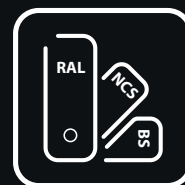

### Osobisty menedżer

Szybkie i profesjonalne odpowiedzi na zapytania. Pozwala przedstawicielowi koordynować sprzedaż z klientem końcowym bardziej efektywnie.



### Dotrzymanie obietnic

Produkcja i dostawa na czas do uzgodnionej lokalizacji i po uzgodnionej cenie. Pomagamy przedstawicielowi budować i utrzymywać dobrą reputację u klienta końcowego.



### Okresy gwarancyjne

10-letnia gwarancja na panele, 5-letnia gwarancja na części ruchome.

\*5-letnia gwarancja dotyczy części zużywających się, takich jak sprężyny, kable, bębny, rolki, zawiasy w mieszkalnych drzwiach segmentowych garażowych TL40, TL60, R30, R40, R60 przy normalnym użytkowaniu maksymalnie 5 cykli otwierania-zamykania dziennie.

\*10-letni okres gwarancyjny na sekcje drzwi garażowych przeciwko rdzy – przez korozję lub delaminację pianki.



# Bez tłoczeń

Bramy Bez tłoczeń z powierzchnią o fakturze drewna lub tynku doskonale pasują zarówno do domów tradycyjnych, jak i nowoczesnych. Subtelna i dyskretna elegancja, zwłaszcza w połączeniu z oknami ze stali nierdzewnej. Bramy Bez tłoczeń są dostępne w standardowym kolorze białym RAL 9016 lub w dowolnym kolorze RAL.



Inne kolory zgodne z paletą RAL



STANDARDOWE KOLORY

## BEZ TŁOCZEŃ

RAL 7016  
WOODGRAIN  
INDYWIDUALNA DEKORACJA  
KRATKA WENTYLACYJNA

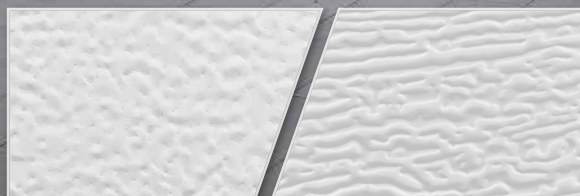

TEKSTURA POWIERZCHNI

Stucco

Woodgrain



**BEZ TŁOCZEŃ**  
RAL 7016  
STUCCO  
DEKOR AW-14



**BEZ TŁOCZEŃ**  
RAL 9016  
WOODGRAIN



**BEZ TŁOCZEŃ**  
RAL 7016  
WOODGRAIN  
DEKOR A-39



**BEZ TŁOCZEŃ**  
RAL 9006  
WOODGRAIN  
INDYWIDUALNA DEKORACJA





**BEZ TŁOCZEŃ**  
RAL 6009  
WOODGRAIN  
INDYWIDUALNA DEKORACJA



**BEZ TŁOCZEŃ**  
RAL 6038  
STUCCO

# Gładki

Bramy z najwyższej półki o wzorze Gładki oferują całkowicie płaską i gładką powierzchnię panelu. Doskonały efekt w połączeniu z oknami lub aplikacjami ze stali nierdzewnej. Wykończenie metaliczne lub 'efekt perłowy' sprawi, że Twojej bramie po prostu nie będzie można się oprzeć.

Inne kolory zgodne z paletą RAL



Perłowe kolory RAL



RAL 9016

RAL 9006

RAL 9004

RAL 7016

STANDARDOWE KOLORY

**GŁADKI**  
RAL 5003  
GŁADKA  
INDYWIDUALNA DEKORACJA

TEKSTURA POWIERZCHNI

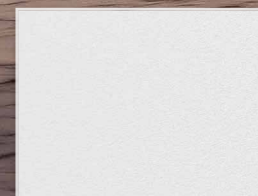

Gładka



**GŁADKI**  
RAL 7016  
GŁADKA  
DEKOR AW-15



**GŁADKI**  
RAL 1013  
GŁADKA  
DEKOR A-29



**GŁADKI**  
RAL 7040  
GŁADKA  
DEKOR AW-13



**GŁADKI**  
RAL 9006  
GŁADKA  
INDYWIDUALNA DEKORACJA, RAL 2004

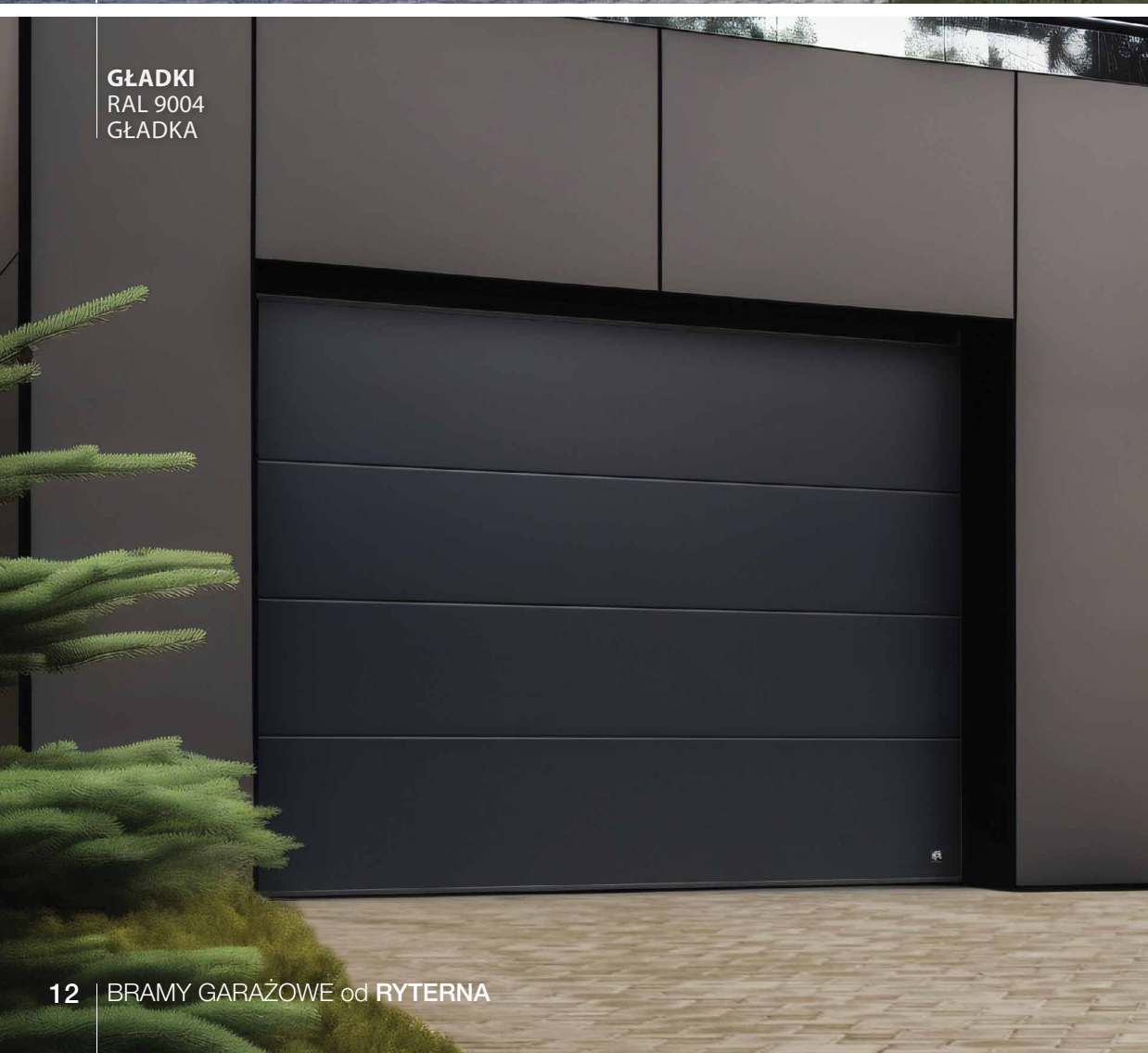

**GŁADKI**  
RAL 9004  
GŁADKA





**GŁADKI**  
RAL 7016  
GŁADKA  
INDYWIDUALNA DEKORACJA

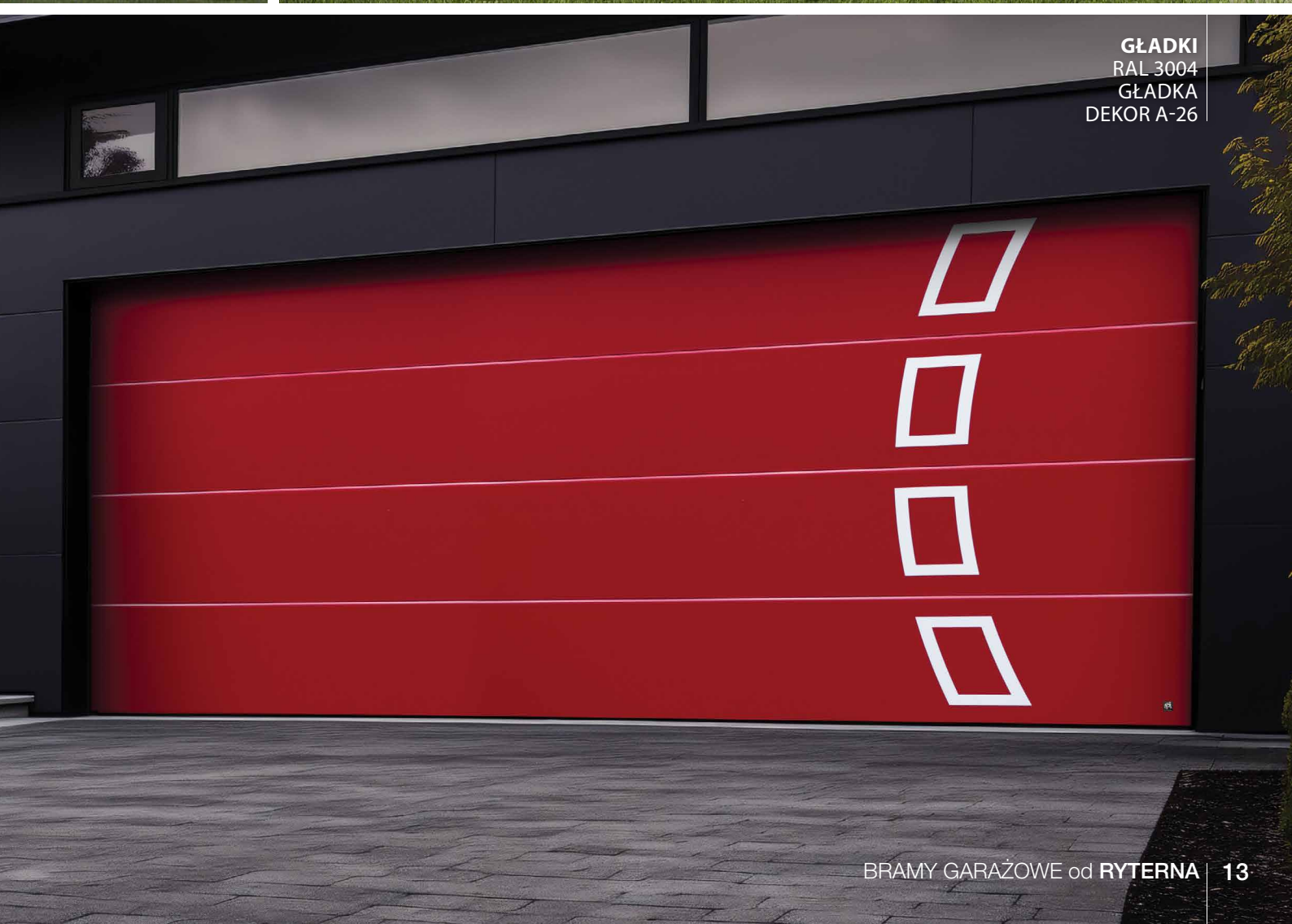

**GŁADKI**  
RAL 3004  
GŁADKA  
DEKOR A-26



**DRZWI ZEWNĘTRZNE RD80**  
RAL 7016  
DESIGN 303



**GŁADKI**  
RAL 7016  
GŁADKA

# Gładki Plus

## Ekskluzywne powłoki

Wznoszenie nowoczesnej estetyki na nowy poziom. Te ekskluzywne, laminowane drzwi charakteryzują się nieskazitelnie gładką powierzchnią, idealną do harmonizowania z wyrafinowanymi oknami ze stali nierdzewnej lub elementami dekoracyjnymi. Dostępne wykończenia, w tym Stal Nierdzewna, Metaliczny Antracyt i Miedź, dodają elegancji i wyróżnienia, zapewniając, że Twoje drzwi nie są tylko częścią Twojego domu, ale wyjątkowym elementem Twojego zewnętrznego designu.

**GŁADKI PLUS**  
METALICZNY ANTRACYTOWY  
GŁADKA



TEKSTURA  
POWIERZCHNI





**GŁADKI PLUS**  
STAL NIERDZEWNA  
GŁADKA



**GŁADKI PLUS**  
METALICZNY ANTRACYTOWY  
GŁADKA  
DEKOR A-27

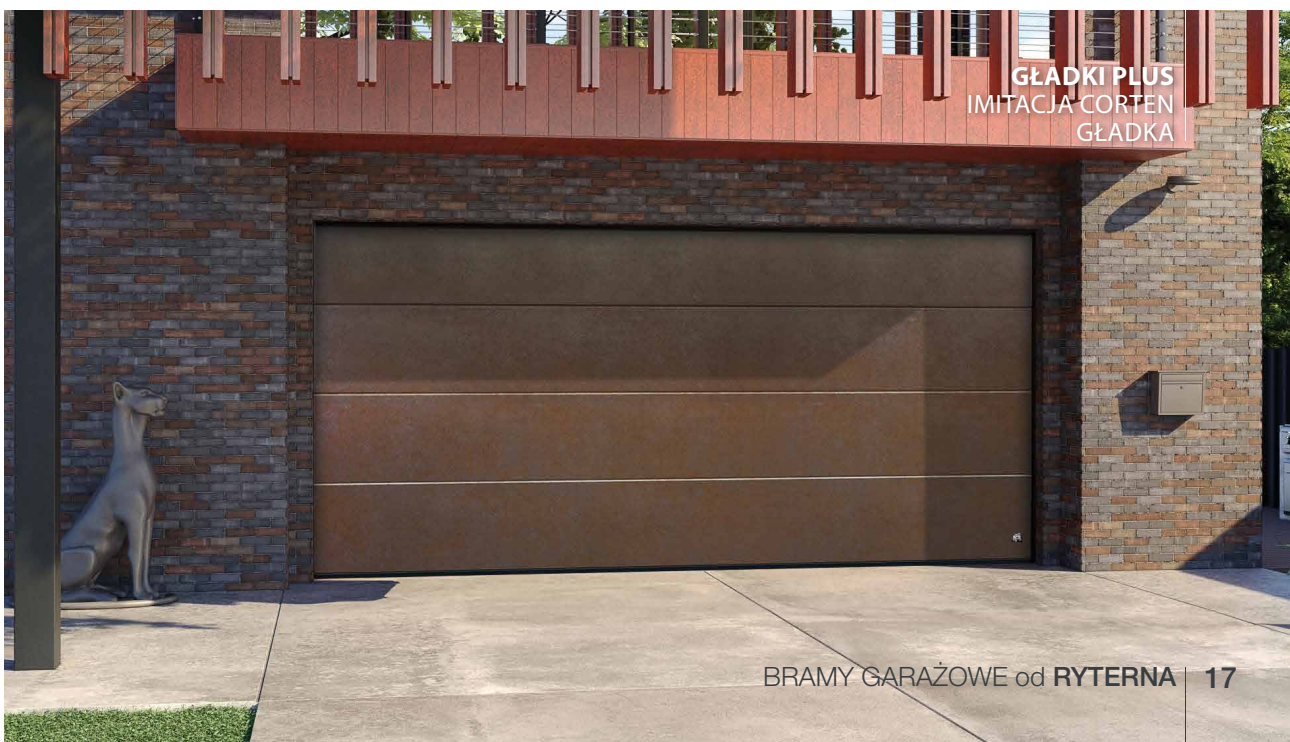

**GŁADKI PLUS**  
IMITACJA CORTEN  
GŁADKA

# Slim-Line

Połączenie paneli Gładki z wąskimi przeszklonymi profilami aluminiowymi nadaje tej bramie bardzo szczególny wygląd. Ten wzór nazywamy Slim Line. Dostępne są różne rodzaje przeszkleń. Wysokość okna może się wahać od 5 do 10 cm.

Przeszklenia z paskami świetlnymi LED w środku sprawiają, że brama wygląda wspaniale w dzień i w nocy. Przeszklenia ciągłe - do 3 metrów.



Inne kolory zgodne z paletą RAL



STANDARDOWE KOLORY

**SLIM-LINE**  
RAL 9004  
GŁADKA

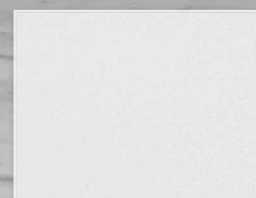

TEKSTURA POWIERZCHNI

Gładka

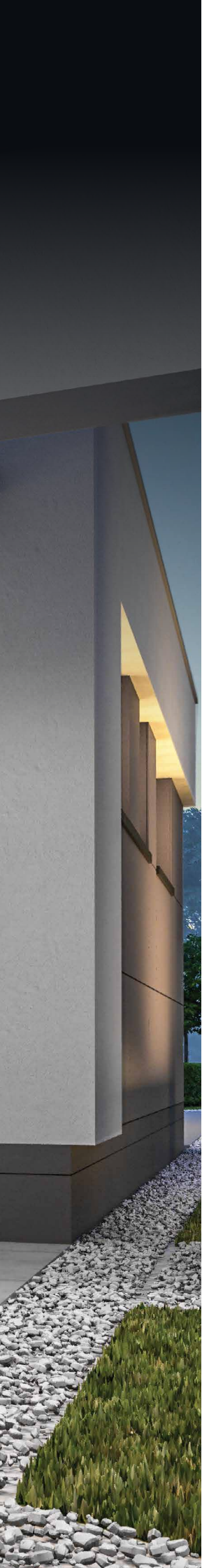

**SLIM-LINE**  
RAL 1013  
GŁADKA  
INDYWIDUALNA DEKORACJA, RAL 2004



**SLIM-LINE**  
RAL 9016  
GŁADKA

# Przetłoczenia niskie

Poziome przetłoczenia co 10 cm nadają bramie wrażenie lekkości i wytrzymałości. To współczesny produkt, który dobrze wygląda w każdym środowisku architektonicznym. Bramy o wzorze Przetłoczenia niskie często łączone są z przeszklonymi panelami aluminiowymi dostępnymi w dowolnym kolorze z palety RAL. Bramy w stylu Przetłoczenia niskie Woodgrain mają wytłoczoną powierzchnię we wzorach słoików drewna. Panele o wzorze Przetłoczenia niskie są najlepsze do bram o dużych wymiarach - można je wykonać do 10 metrów szerokości.

Inne kolory zgodne z paletą RAL

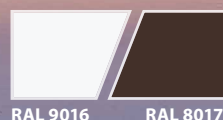

STANDARDOWE KOLORY

**PRZETŁOCZENIA NISKIE**  
RAL 7016  
STUCCO

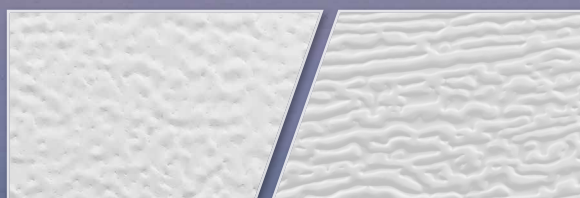

TEKSTURA POWIERZCHNI

Stucco

Woodgrain



PRZETŁOCZENIA NISKIE  
RAL 8017  
STUCCO



PRZETŁOCZENIA NISKIE  
RAL 9016  
WOODGRAIN

# Przetłoczenia wysokie

Bramy o wzorze Przetłoczenia wysokie, rowkowane pośrodku każdego panelu, sprawiają wrażenie desek z litego drewna. Wzór cieszy się popularnością w całej Europie. Panele Przetłoczenia wysokie są dostępne w wersji drewnopodobnej, imitacji tynku i o gładkiej powierzchni w standardowym kolorze białym RAL 9016 lub w dowolnym innym kolorze RAL. Bramy Przetłoczenia wysokie w wykończeniu drewnopodobnym mają gładką powierzchnię i odporne na UV drewnopodobne wykończenie w stylu Dąb antyczny, Złoty dąb, Ciemny dąb, Orzech, Mahoń lub Winchester.



Inne kolory zgodne z paletą RAL



STANDARDOWE KOLORY



OBRAZ DREWNA (GŁADKA)

**PRZETŁOCZENIA WYSOKIE**  
RAL 9016  
WOODGRAIN



TEKSTURA POWIERZCHNI

Stucco

Woodgrain

Gładka



**PRZETŁOCZENIA WYSOKIE**  
RAL 6009  
GŁADKA

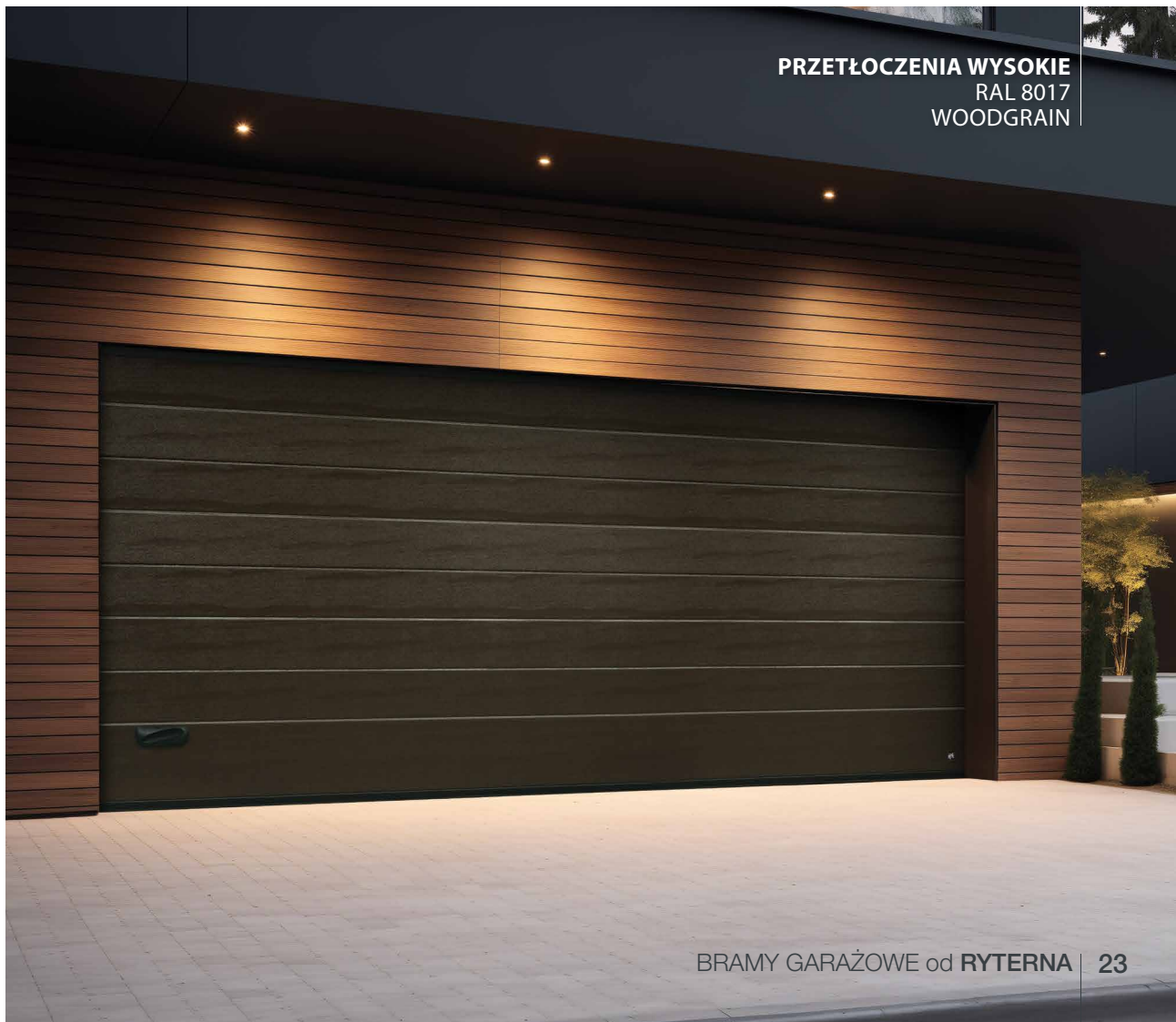

**PRZETŁOCZENIA WYSOKIE**  
RAL 8017  
WOODGRAIN



**PRZETŁOCZENIA WYSOKIE**  
RAL 7016  
GŁADKA



**PRZETŁOCZENIA WYSOKIE**  
RAL 9005  
GŁADKA  
DEKOR W-25







**PRZETŁOCZENIA WYSOKIE**  
CIEMNY DĄB  
GŁADKA  
KRATKA WENTYLACYJNA



**PRZETŁOCZENIA WYSOKIE**  
WINCHESTER  
GŁADKA



**PRZETŁOCZENIA WYSOKIE**  
ORZECH  
GŁADKA  
INDYWIDUALNA DEKORACJA



DRZWI ZEWNĘTRZNE RD80  
ORZECH  
DESIGN 306

# Górne przetłoczenia

## Skromna elegancja

Wzór podwójnego rowka jest jednym z najbardziej zauważalnych wzorów na rynku. Trzy podwójne linie dzielące płaszczyznę drzwi wyróżniają je na tle podobnych produktów.



Inne kolory zgodne z paletą RAL

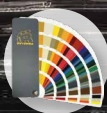

Perłowe kolory RAL



STANDARDOWE KOLORY

**GÓRNE PRZETŁOCZENIA**  
RAL 7003  
GŁADKA

TEKSTURA POWIERZCHNI

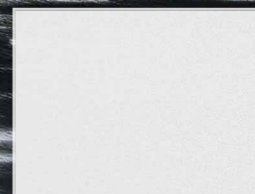

Gładka



**GÓRNE PRZETŁOCZENIA**  
RAL 7016  
GŁADKA  
INDYWIDUALNA DEKORACJA



**GÓRNE PRZETŁOCZENIA**  
RAL 7037  
GŁADKA  
INDYWIDUALNA DEKORACJA

# Macrołoczenia i Microłoczenia

Powierzchnia bramy Makrorib jest wytłoczona wzorem tynku i uformowana w miękkie fale co 20 mm. Atrakcyjna brama w nowoczesnym stylu, odpowiednia zarówno dla obiektów mieszkalnych, jak i komercyjnych. Bramy Macrołoczenia występują w standardowym kolorze RAL 9016, RAL 9007, RAL 7016 lub w dowolnym innym kolorze RAL.

Siła tych nowocześnie zaprojektowanych drzwi leży w ich wyjątkowej gładkiej powierzchni, lekko falującej co 10 mm. Te wyjątkowe panele można połączyć z oknami ze stali nierdzewnej, uzyskując kreatywny i praktyczny wygląd. Drzwi Microłoczenia występują w standardowym kolorze RAL 9016 lub w dowolnym innym kolorze RAL. Metaliczne wykończenie drzwi Microłoczenia gwarantuje oszałamiający efekt.

**MACROTŁOCZENIA**  
RAL 7016  
STUCCO

Inne kolory zgodne z paletą RAL



Stucco 20 mm powierzchnia falista Macrołoczenia

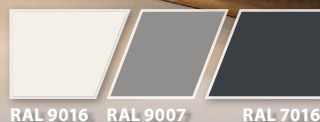

RAL 9016 RAL 9007 RAL 7016

**STANDARDOWE KOLORY (MICROTŁOCZENIA)**



RAL 9016

**STANDARDOWE KOLORY (MACROTŁOCZENIA)**

**TEKSTURA POWIERZCHNI**



Gładka 10 mm powierzchnia falista Microłoczenia



**MICROTŁOCZENIA**  
RAL 9016  
GŁADKA



**MACROTŁOCZENIA**  
RAL 8001  
STUCCO  
KRATKA WENTYLACYJNA

# Retro

## Dopasuj do dziedzictwa

Bramy Retro są wykonane w taki sposób, aby pasowały do dawnego stylu budownictwa. Żebrowane sekcje ozdobione panelami drewno- podobnymi. Wyposażone w metalowe zawiasy i uchwyty w starym stylu. Niestandardowy projekt na zamówienie.



**BEZ TŁOCZEŃ RETRO X FV**  
RAL 1001  
WOODGRAIN





**GŁADKI RETRO Z FV**  
RAL 7016  
GŁADKA



**PRZETŁOCZENIA WYSOKIE RETRO S**  
DĄB ANTYCZNY  
GŁADKA



**PRZETŁOCZENIA WYSOKIE RETRO Z**  
RAL 9016  
WOODGRAIN



**PRZETŁOCZENIA NISKIE RETRO H**  
RAL 3011  
WOODGRAIN





**PRZETŁOCZENIA NISKIE RETRO X**  
RAL 1014  
WOODGRAIN



**PRZETŁOCZENIA NISKIE RETRO**  
RAL 7015  
WOODGRAIN



# Alumax

## Nieograniczona przestrzeń dla kreatywności

Najnowocześniejsza technologia w projektowaniu drzwi i bram garażowych. Nieograniczona przestrzeń dla kreatywności! Absolutnie dopasowane projekty bramy garażowej i drzwi. Panele bramy segmentowej obłożone frezowaną blachą aluminiową 2,5 mm i lakierowane na dowolny kolor z palety RAL, w tym metaliczny, i wykończone wstawkami mogą stanowić prawdziwe dzieło sztuki.

Inne kolory zgodne z paletą RAL



**ALUMAX**  
RAL 7016  
GŁADKA  
INDYWIDUALNA DEKORACJA

TEKSTURA  
POWIERZCHNI



Gładka



**ALUMAX**  
RAL 8022  
GŁADKA  
DEKOR ALU-5

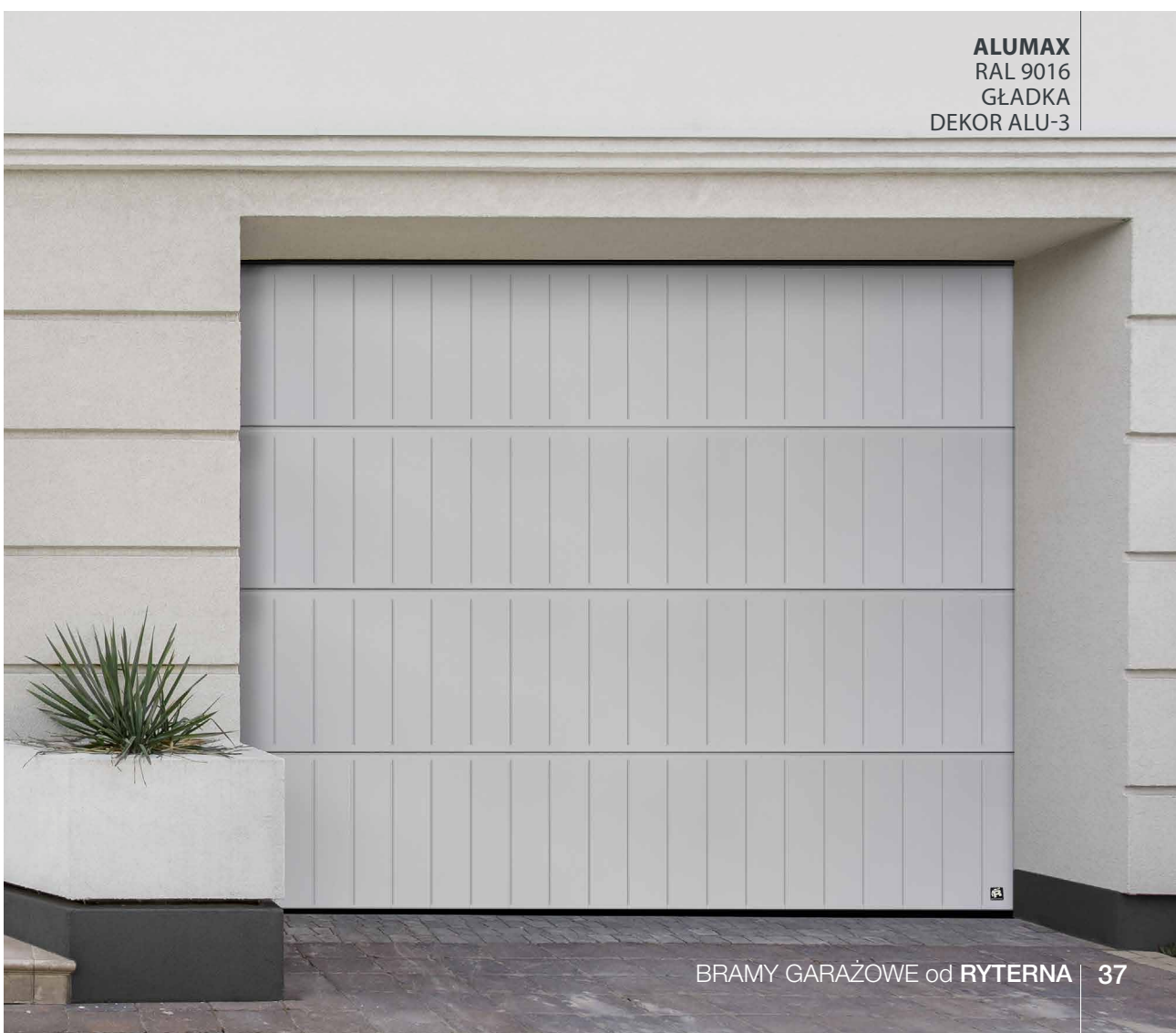

**ALUMAX**  
RAL 9016  
GŁADKA  
DEKOR ALU-3



**ALUMAX**  
RAL 9016  
GŁADKA  
INDYWIDUALNA DEKORACJA



**ALUMAX**  
RAL 9005  
GŁADKA  
INDYWIDUALNA DEKORACJA



**ALUMAX**  
RAL 7043  
GŁADKA  
INDYWIDUALNA DEKORACJA

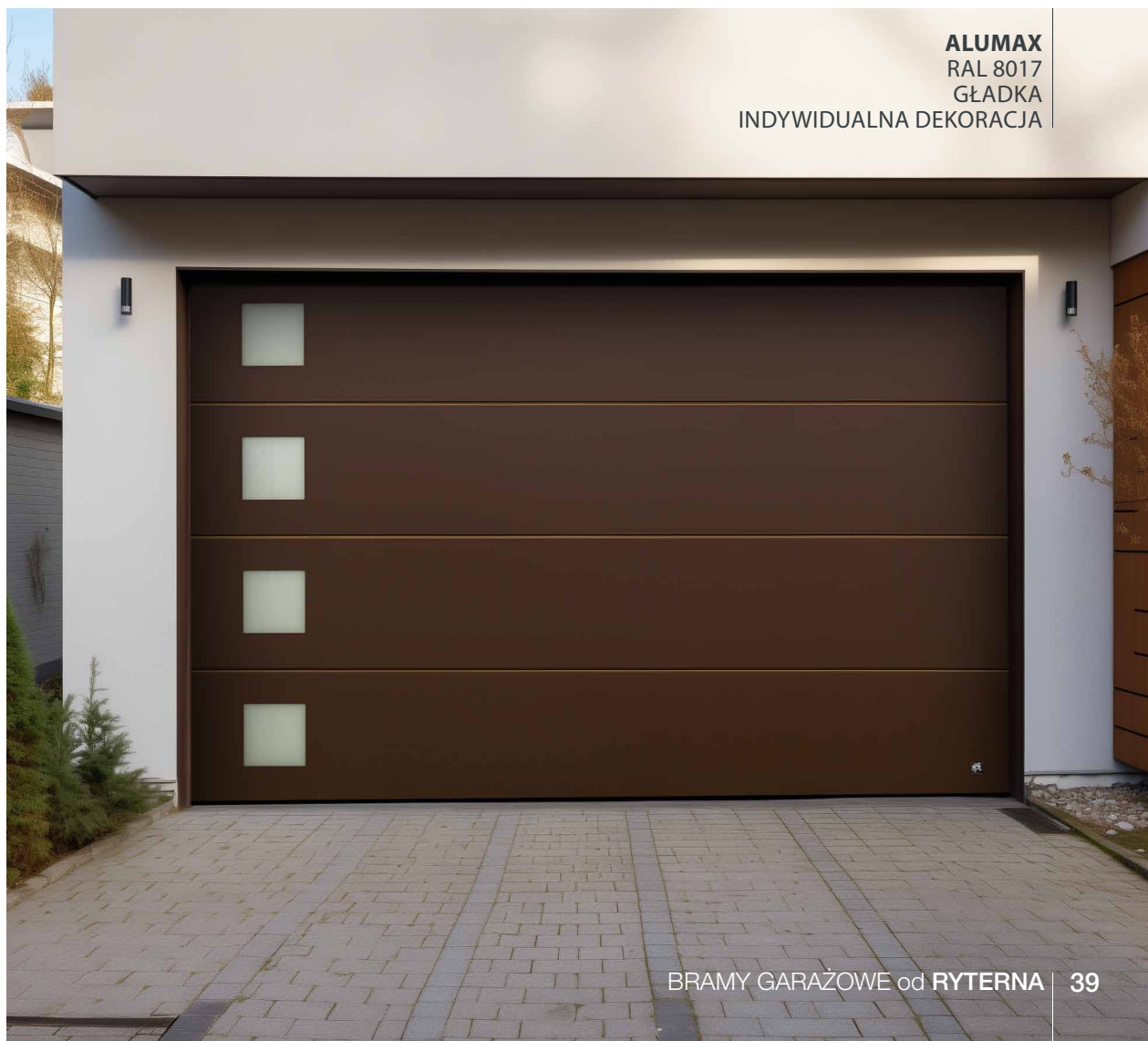

**ALUMAX**  
RAL 8017  
GŁADKA  
INDYWIDUALNA DEKORACJA

# Okoume

## Stwórz swój własny styl

Standardowe panele obłożone sklejką Okoume o grubości 12 mm. Niezwykle odporne na wodę drewno Okoume jest wykorzystywane do budowy statków. Poprzez rzeźbienie lub frezowanie warstwy Okoume możemy odtworzyć różne motywy, wzory i ornamenty. Panel może być lakierowany w różnych odcieniach lub malowany na prawie wszystkie kolory. Kombinacja z oknami i specyficznym designem dopasuje się do najbardziej wymagających wymagań architektonicznych. Dwie warstwy podkładu i trzy warstwy lakieru lub farby zapewniają długotrwałą ochronę przed żywiołami. Dostępne do wszystkich typach bram garażowych.



Inne kolory zgodne z paletą RAL



**OKOUME**  
RAL 7015  
DEKOR FW-3



OKU-1



OKU-2



OKU-3

**OPCJE  
LAKIEROWANE**





**OKOUME**  
OKU-2  
INDYWIDUALNA DEKORACJA



**OKOUME**  
OKU-3  
DEKOR OW-4

# Georgian (Kaseton)

Brama charakteryzuje się stylowymi prostokątnymi panelami typu Georgian - Kaseton, pięknie rzeźbionymi z wyraźnymi liniami i detalami na zewnętrznej powierzchni. Wzór Georgian doskonale pasuje do domów w stylu zabytkowym i wiejskim.



**GEORGIAN**  
RAL 3000  
WOODGRAIN

Inne kolory zgodne z  
paletą RAL



RAL 9016

**STANDARDOWE  
KOLORY**



Woodgrain

**TEKSTURA  
POWIERZCHNI**



**GEORGIAN**  
RAL 9005  
WOODGRAIN



**GEORGIAN**  
RAL 9016  
WOODGRAIN

# Rozwierne bramy garażowe

Wykonane na wymiar do 3 metrów szerokości i 2,5 metra wysokości. Izolowane, wytrzymałe, kompatybilne z większością automatów do bram garażowych. Dostępne wszystkie wzory, kolory i modele paneli. Możesz wybrać takie opcje jak okna, przeszklone panele, nierdzewne metalowe aplikacje czy nawet kłapki dla zwierząt. Drzwi mogą być lewe lub prawe czy dzielone na zamówienie. Standardowe kolory klamek: czarny, biały, aluminiowy. Jako opcja - klamka może być wykończona w kolorze drzwi.



Inne kolory zgodne z paletą RAL



## PRZETŁOCZENIA WYSOKIE

RAL 8029  
GŁADKA



Stucco

Woodgrain

Gładka

TEKSTURA  
POWIERZCHNI



**BEZ TŁOCZEŃ**  
RAL 3003  
WOODGRAIN  
DEKOR A-39

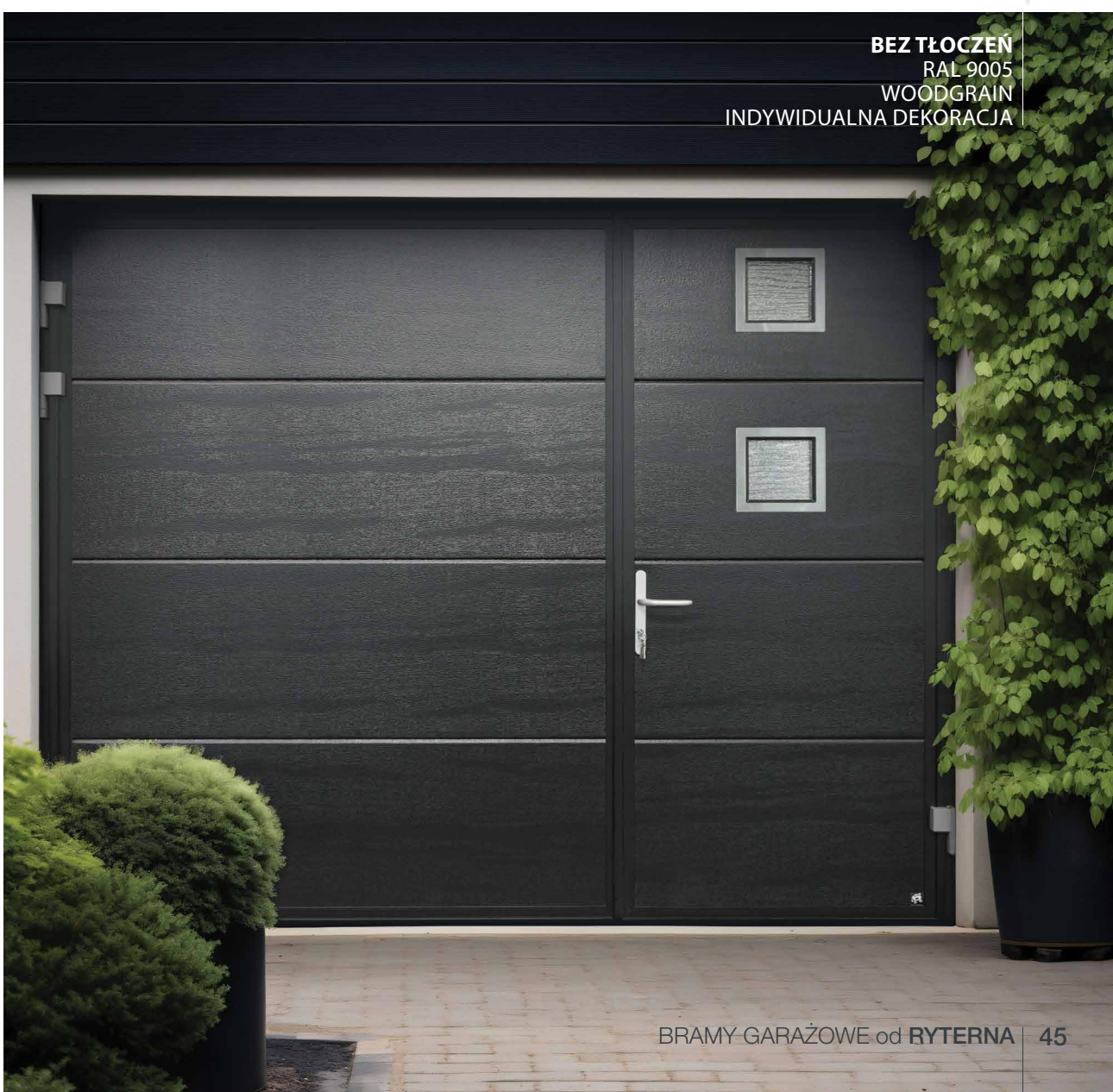

**BEZ TŁOCZEŃ**  
RAL 9005  
WOODGRAIN  
INDYWIDUALNA DEKORACJA



**NOWOCZESNY**  
RAL 9016  
GŁADKA

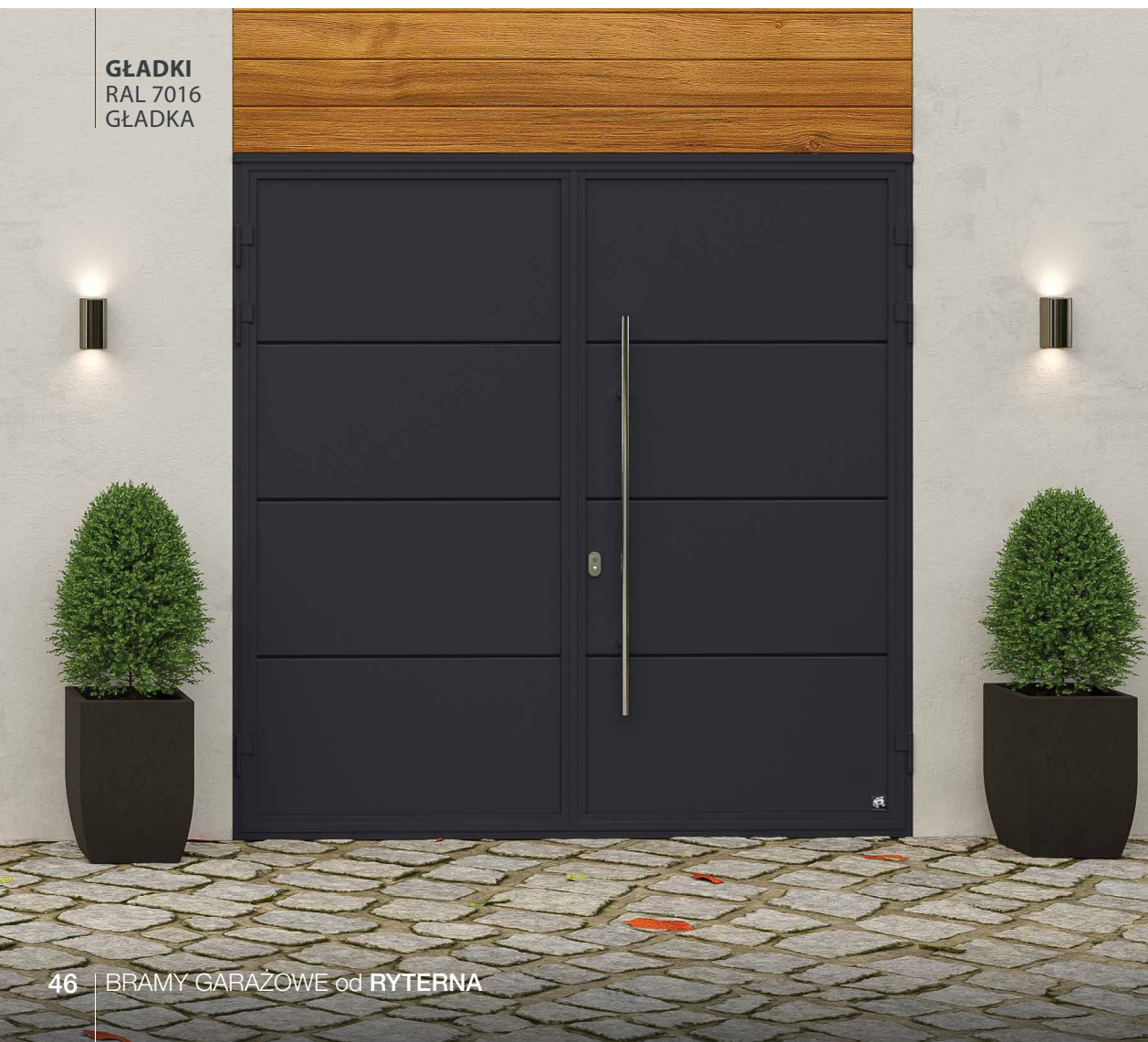

**GŁADKI**  
RAL 7016  
GŁADKA





**TRADYCYJNY**  
RAL 7016  
WOODGRAIN

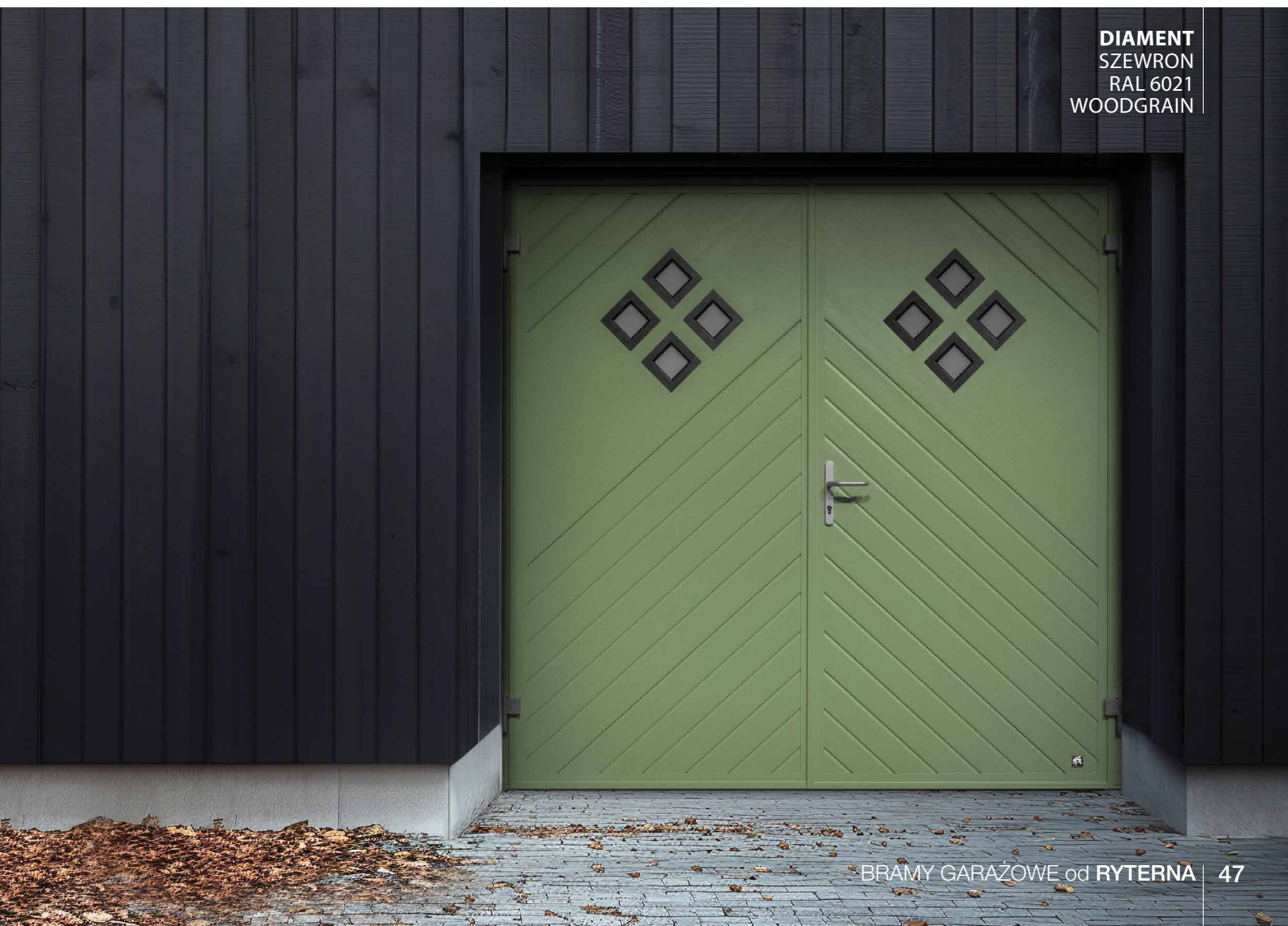

**DIAMENT**  
SZEWRON  
RAL 6021  
WOODGRAIN

# Rozwierne bramy garażowe Termo



**Odporność na deszcz**

PN-EN12208:2001

**Klasa 6A**



**Przenikalność cieplna**

SH2T P 3000x2600 mm

**~1.2 W/m<sup>2</sup>K**



**Odporność na wiatr**

PN-EN12210:2016

**Klasa C3**



**Przepuszczalność powietrza**

PN-EN12207:2017

**Klasa 4**



**SH2 TERMO P**

GŁADKI

RAL 7016

GŁADKA





**SH2 TERMO S+FV**  
GŁADKI, SANDWICH WYPEŁNIENIE  
RAL 7033  
GŁADKA



# Przesuwane bramy segmentowe

Wyjątkowy wygląd w połączeniu z doskonałymi parametrami i prostą obsługą. Mnóstwo opcji projektowych - w tym okna, aplikacje z metalu nierdzewnego. Okucia aluminiowe mogą być malowane proszkowo w celu dopasowania do wnętrza garażu. Niskoprofilowy próg można zamocować bezpośrednio na istniejącej podłodze garażu. Uszczelnienie szczotkowe na całym obwodzie. Kompatybilna z prawie wszystkimi napędami elektrycznymi.

**GLADKI  
SANDWICH WYPEŁNIENIE**  
RAL 7032  
GLADKA



Stucco



Woodgrain



Gładka

Inne kolory zgodne z paletą RAL



RAL 9016

RAL 9006

RAL 9004

RAL 7016

STANDARDOWE  
KOLORY

TEKSTURA  
POWIERZCHNI



**OKOUME**  
RAL 7043  
INDYWIDUALNA DEKORACJA



**OKOUME**  
RAL 7016  
INDYWIDUALNA DEKORACJA



**DRZWI ZEWNĘTRZNE RD80**  
RAL 7016  
INDYWIDUALNY DESIGN



Nieograniczona kreatywność  
Myśl poza schematem

ALUMAX  
RAL 7016  
GŁADKA  
INDYWIDUALNA DEKORACJA

# Dopasowane wzory

Dostosowując elementy designu, materiały i kolory drzwi garażowych oraz wejściowych, właściciele domów mogą osiągnąć płynne przejście między różnymi obszarami swojej posesji. Ta jedność w designie nie tylko odzwierciedla dbałość o szczegóły, ale także przyczynia się do poczucia równowagi i elegancji w architekturze domu.

**GLADKI**  
RAL 7016  
GLADKA  
DEKOR PANELU Z WIZERUNKIEM BETONU

**DRZWI ZEWNĘTRZNE RD80**  
RAL 7016  
DEKOR PANELU Z WIZERUNKIEM BETONU  
INDYWIDUALNY DESIGN



**DRZWI ZEWNĘTRZNE RD80**  
RAL 7016  
DEKOR PANELU Z WIZERUNKIEM DREWNA  
INDYWIDUALNY DESIGN

**ALUMAX**  
RAL 7016  
DEKOR PANELU Z WIZERUNKIEM DREWNA



**DRZWI ZEWNĘTRZNE RD80**  
RAL 7016  
INDYWIDUALNY DESIGN

**GÓRNE PRZETŁOCZENIA**  
RAL 7016  
GŁADKA  
INDYWIDUALNA DEKORACJA



**DRZWI ZEWNĘTRZNE RD80**  
RAL 7016  
INDYWIDUALNY DESIGN

**GŁADKI**  
RAL 7016  
GŁADKA  
DEKOR AW-14

# Drzwi boczne

RYTERNA produkuje drzwi boczne na wymiar, pasujące do projektu bramy garażowej. Izolowane drzwi boczne RYTERNA są wykonane z izolowanych paneli o grubości 40 mm z uszczelnieniem gumowym na całym obwodzie. Jednolity wzór i układ wnosi spójność do elewacji domu.



**PRZETŁOCZENIA WYSOKIE**  
RAL 3020  
WOODGRAIN





**GŁADKI**  
RAL 7016  
GŁADKA



**GÓRNE PRZETŁOCZENIA**  
RAL 9006  
GŁADKA



**SLIM-LINE**  
RAL 9006  
GŁADKA

# Furtki w bramie

Furtki stanowią bardzo wygodną opcję, jeśli miejsce w garażu jest wykorzystywane hobbystycznie lub jako pomieszczenie gospodarcze. Lewa lub prawa strona, szerokość do 1,2 m i niski próg mogą zmienić garaż w poręczną przestrzeń.



**GÓRNE PRZETŁOCZENIA**  
RAL 7016  
GŁADKA  
INDYWIDUALNA DEKORACJA



**BEZ TŁOCZEŃ**  
RAL 7001  
GŁADKA  
INDYWIDUALNA DEKORACJA



**PRZETŁOCZENIA NISKIE**  
RAL 3020  
STUCCO



**GŁADKI**  
RAL 8014  
GŁADKA  
WBUDOWANA SKRZYŃKA NA LISTY

# Elementy dekoracyjne

Oferujemy szeroką gamę elementów dekoracyjnych z metalu nierdzewnego. Efekt szcztokowanego metalu lub malowane na dowolny kolor z palety RAL. Elementy dekoracyjne spełnią najbardziej wymagające wymagania projektowe. Jeśli nie znajdziesz tego, co Ci się podoba, istnieje możliwość indywidualnego projektu. Wystarczy, że wyślesz nam zdjęcie lub rysunek, a my odtworzymy go na Twoich drzwiach.



A-06



A-14

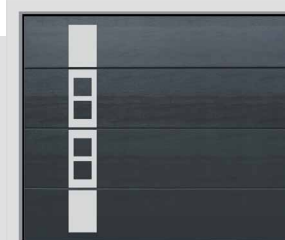

A-04



A-08



A-17



A-18



A-39



Indywidualna dekoracja

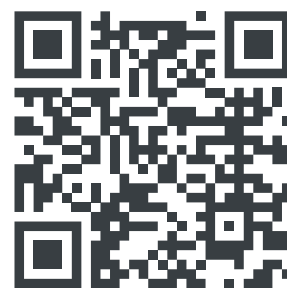

Więcej opcji znajdziesz w katalogu  
DESIGN by RYTTERNA

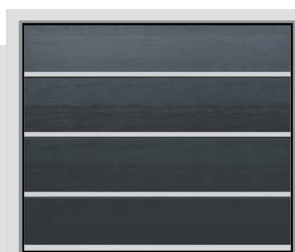

A-25



A-28

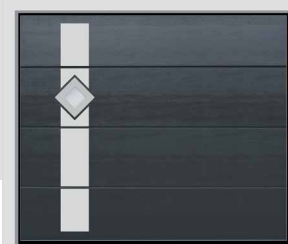

AW-02



A-29



AW-14



A-27

# Full Vision

Pełne panele wizyjne mogą być pokryte dowolnym kolorem z palety RAL lub w wykończeniu Złoty dąb. Akrylowe okna z podwójnymi szybami są dostępne w wersji przezroczystej, matowej, oszronionej lub przyciemnionej oraz w wersji z perforacją.



Przezroczysty



Matowy



Oszroniony



Barwiony



Perforacja

## Okna PCV z podwójną szybą

W ofercie znajduje się szereg okien i wstawek dekoracyjnych, które dodadzą wyrazistości każdemu domowi. Akrylowe ramy okienne i wstawki mogą być pomalowane tak, aby pasowały do Twoich drzwi lub kolorów Twojego domu.



# Okna ze stali nierdzewnej

Zastosowanie okien ze stali nierdzewnej z naszej gamy wzorów nada bramie garażowej współczesny i niepowtarzalny wygląd. Skorzystaj z naszych polecanych wzorów lub stwórz własne.



MAXI 314x314 mm



MIDI 234x234 mm



MINI 154x154 mm



MAXI 310 mm



MIDI 230 mm



MINI 150 mm



804x154 mm



1 Bezpieczny i niezawodny system prowadnic. Prowadnice są standardowo ocynkowane, ale mogą być również malowane proszkowo na prawie każdy kolor.



2 Uszczelnienie gumowe na całym obwodzie sprawia, że brama jest energooszczędna.

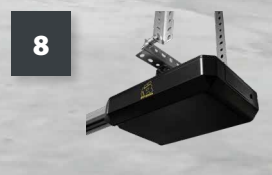
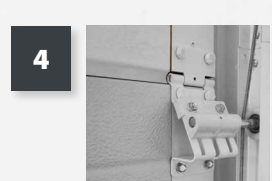



# Okucia typ R40

Bramy segmentowe R40 są przyjazne dla klienta i instalatora. Wymaga minimalnej przestrzeni zarówno nad jak i po bokach bramy.

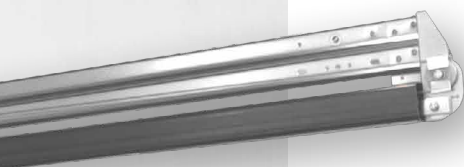

System sprężyn naciągowych może być zamontowany z boku, nad lub pod prowadnicami. System 4 sprężyn zapewnia bezpieczne i niezawodne działanie.

Rolki z łożyskami kulkowymi. Rolki pokryte nylonem gwarantują dłuższe użytkowanie i cichą pracę.

Zabezpieczenie palców. Osłony międzypanelowe zapewniają bezpieczną obsługę.

Zawiasy boczne z regulowanym uchwytem rolkowym zapewniają najbardziej efektywne działanie.

W dolnym rogu znajduje się wygodny wewnętrzny uchwyt, który jest bardzo przydatny w przypadku obsługi ręcznej.

Opcjonalny napęd elektryczny dla dodatkowej wygody użytkownika.

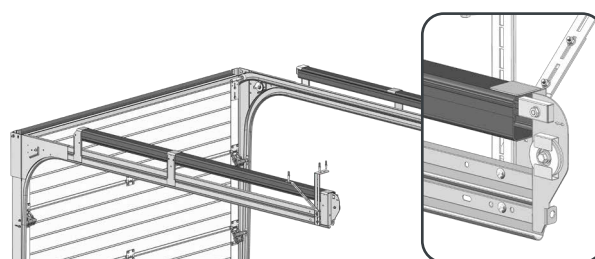

**R40-TM**

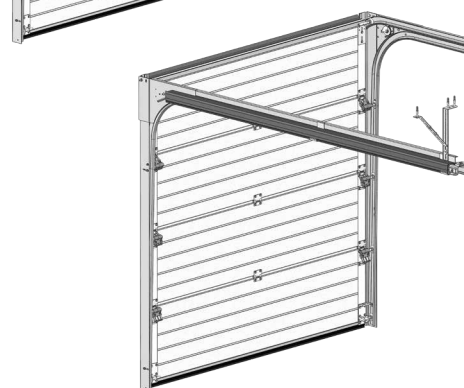

**R40-SM**

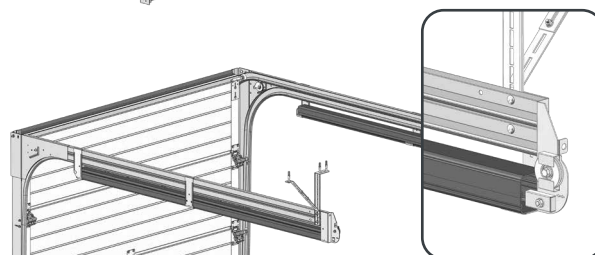

**R40-UM**

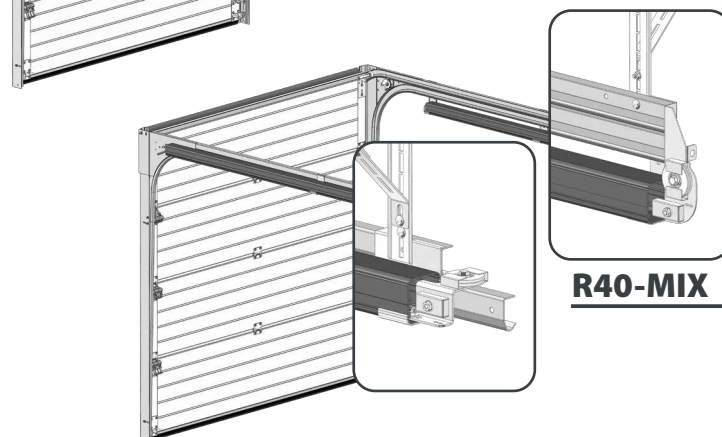

**R40-MIX**

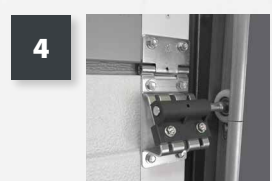
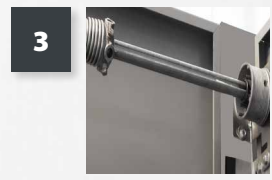

**1** Bezpieczny i niezawodny system prowadnic. Prowadnice klasy przemysłowej zostały zaprojektowane z myślą o niezawodnym i bezpiecznym działaniu.

**2** Uszczelnienie gumowe na całym obwodzie sprawia, że brama jest energooszczędna.



# Okucia typ TL

Komponenty naszych segmentowych bram garażowych zostały opracowane i przetestowane w najbardziej wymagających warunkach przemysłowych. Przez dekady działalności dopracowaliśmy do perfekcji każdy szczegół naszych bram. Nazywamy to Inteligentną Kontrolą Jakości i jest to proces ciągły.

System sprężyn skrętnych rozszerza możliwość budowy bramy o szerokości do 12 metrów przy zachowaniu płynności i niezawodności działania.

Rolki z łożyskami kulkowymi. Rolki pokryte nylonem gwarantują dłuższe użytkowanie i cichą pracę.

Zabezpieczenie palców. Osłony międzypanelowe zapewniają bezpieczną obsługę.

Zawiasy boczne z regulowanym uchwytem rolkowym zapewniają najbardziej efektywne działanie.

W dolnym rogu znajduje się wygodny wewnętrzny uchwyt, który jest bardzo przydatny w przypadku obsługi ręcznej.

Opcjonalny napęd elektryczny dla dodatkowej wygody użytkownika.

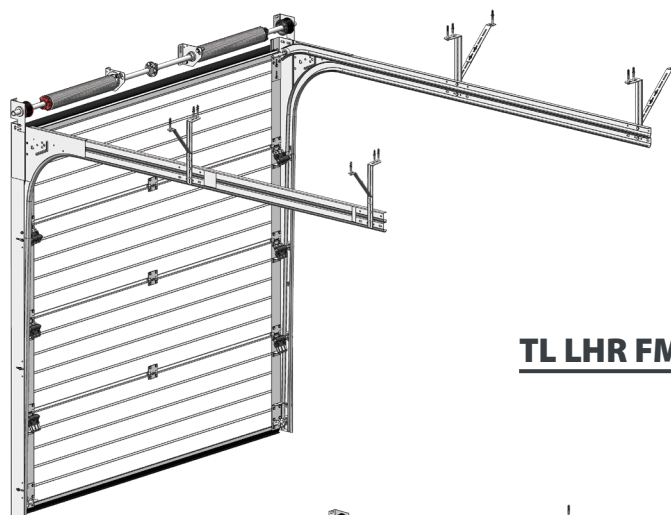

**TL LHR FM**

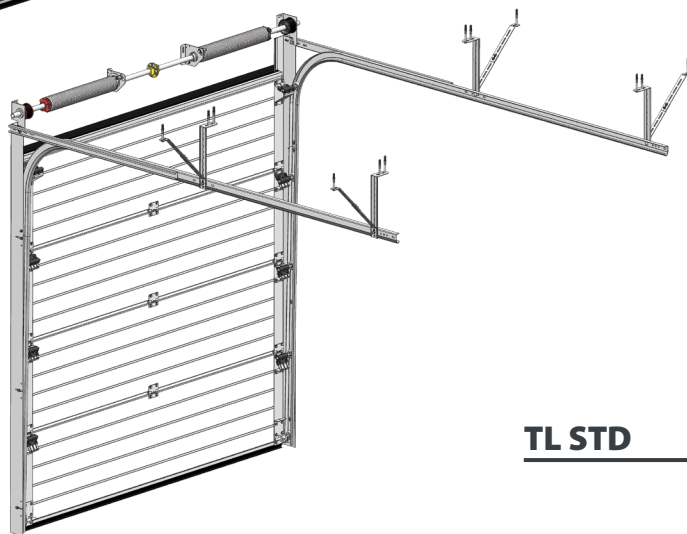

**TL STD**

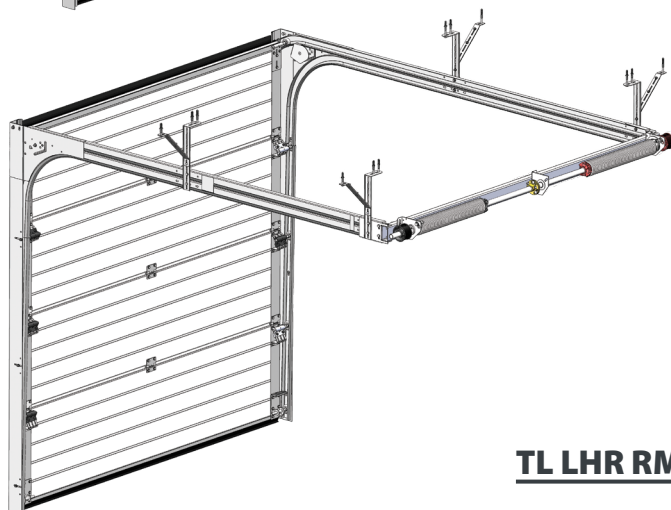

**TL LHR RM**



# Okucia typ SH2

Izolowane boczne drzwi garażowe oferują doskonałe rozwiązanie dla właścicieli domów poszukujących lepszej efektywności energetycznej i wygody. Dzięki swojej izolowanej konstrukcji, drzwi te pomagają regulować temperatury wewnętrzne, utrzymując komfort w garażu przez cały rok. Konstrukcja z bocznymi zawiasami zapewnia łatwy dostęp do garażu, umożliwiając szybkie wejście i wyjście bez konieczności otwierania całych drzwi. Dodatkowo, ich właściwości izolacyjne przyczyniają się również do redukcji hałasu, tworząc cichsze środowisko wewnątrz domu.

1-2



Opcjonalny zamek baswilowy do utrzymania drugiego skrzydła w pozycji zamkniętej.

3



Zaprojektowane tak, aby otwieranie drugiego skrzydła drzwi było bezwysiłkowe. Standardowa opcja - zintegrowane dwa rygle na drugim skrzydle.

4



Regulowany kąt otwarcia skrzydła 90 - 140 stopni.

5



Wytrzymałe ograniczniki drzwi. Ograniczniki drzwi utrzymują skrzydło drzwi w pozycji otwartej. Łatwe do zablokowania i zwolnienia. Bezpieczne w użyciu nawet w wietrzne dni.

6



Osłona ze stali nierdzewnej na próg S5. Dodaje uroku drzwiom bocznym i chroni farbę progu przed ścieraniem.

7



4 bolce zawiasowe.  
Wyższa odporność na włamanie.



# Okucia typ SSD

Boczne drzwi garażowe stanowią nowoczesne i wygodne rozwiązanie dla właścicieli domów, którzy chcą zoptymalizować przestrzeń i dostępność. W przeciwieństwie do tradycyjnych drzwi uchylno-nachylnych, te innowacyjne drzwi otwierają się poziomo na szynach zamontowanych na ścianach garażu. Ta unikalna konstrukcja pozwala na częściowe otwarcie, idealne do przejścia pieszo lub wentylacji, bez konieczności całkowitego otwierania drzwi. Boczne drzwi garażowe są idealne dla garaży z ograniczoną wysokością sufitu lub nieregularnymi otworami, oferując wszechstronność i łatwość użytkowania. Zmodernizuj swoje garaże, wybierając boczne drzwi garażowe, które są eleganckim, oszczędzającym miejsce rozwiązaniem, które zwiększa zarówno funkcjonalność, jak i estetykę.

4

1



Opcjonalny napęd elektryczny dla dodatkowej wygody użytkownika.

2



Opcjonalny specjalny zamek do ręcznie obsługiwanych drzwi przesuwnych.

3



Uszczelnienie szczotkowe na całym obwodzie.

4



Rolki na łożyskach kulkowych, wytrzymałe wózki i solidne prowadnice przeznaczone do bram o powierzchni do 30 metrów kwadratowych.

5



Niskoprofilowy próg może być zamocowany na istniejącej podłodze - łatwy w montażu i nie wymaga konserwacji.

# Obudowy i ramy

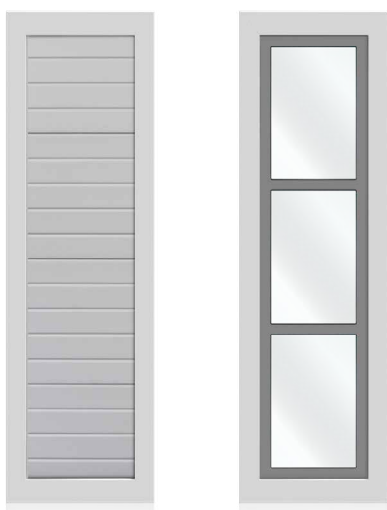

Wertykalne sztuczne nadproże

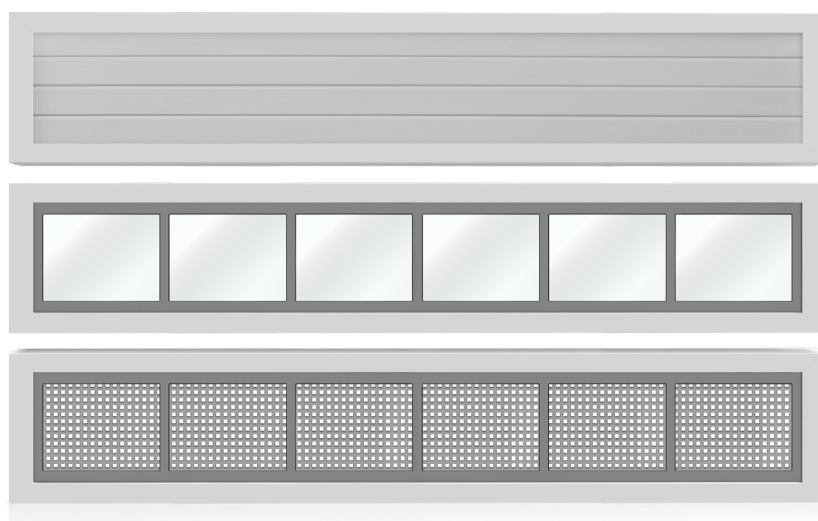

Horyzontalne sztuczne nadproże



Wyłącznie profil nadprożny ALU  
120 mm; 180 mm



Aluminiowy profil ramowy  
85x40x40 mm

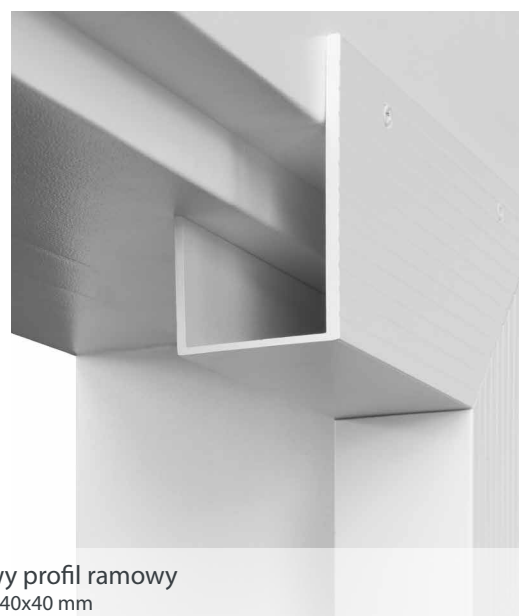

Rama ALU (montaż z przodu)  
Nadproże + słup  
Nadproże 120 mm (odpowiednie do LHR RM  
oraz R40)  
Nadproże 180 mm (odpowiednie do LHR FM)  
Słupy 100 mm



Rama ALUz listwami





# Akcesoria

Większość naszych bram jest sterowana elektrycznie, ale dla tych, które będą używane ręcznie RYTERNA oferuje zestawy zamków i klamek.



Zamek uniwersalny



Zamek w wykończeniu ze stali nierdzewnej



Uchwyt uniwersalny



Zamek chwast



Uchwyt chwast



Kłapa dla zwierząt



Kratka wentylacyjna malowana na kolor RAL



Wbudowana skrzynka na listy



Wbudowana skrzynka na listy



Okucia drzwiowe (prowadnice, zawiasy, wsporniki) mogą być malowane proszkowo na kolor biały lub prawie każdy inny kolor z palety RAL.

# wykonane na zamówienie

Drzwi garażowe wykonane na zamówienie zapewniają unikalną możliwość dla właścicieli domów, aby spersonalizować projekt zewnętrzny, zapewniając, że jest zgodny z osobistym stylem i specyfiką architektoniczną domu.

**DRZWI GARAŻOWE I PANEL ELEWACYJNY**  
OBŁOŻONE LISTWAMI Z MODRZEWIA



**SEGMENTOWE DRZWI GARAŻOWE O SZEROKOŚCI 11 METRÓW  
OBŁOŻONE ZIELONO-MIEDZIANĄ BLACHĄ**



**FASADOWE DRZWI SEGMENTOWE ZLICOWANE Z ELEWACJĄ  
DAJĄ MOŻLIWOŚĆ UKRYCIA DRZWI GARAŻOWYCH**



**FASADOWE DRZWI SEGMENTOWE ZLICOWANE Z ELEWACJĄ  
OBŁOŻONE LISTWAMI Z MODRZEWIA**

*Dopasowanie*



**BRAMY I OGRODZENIA**

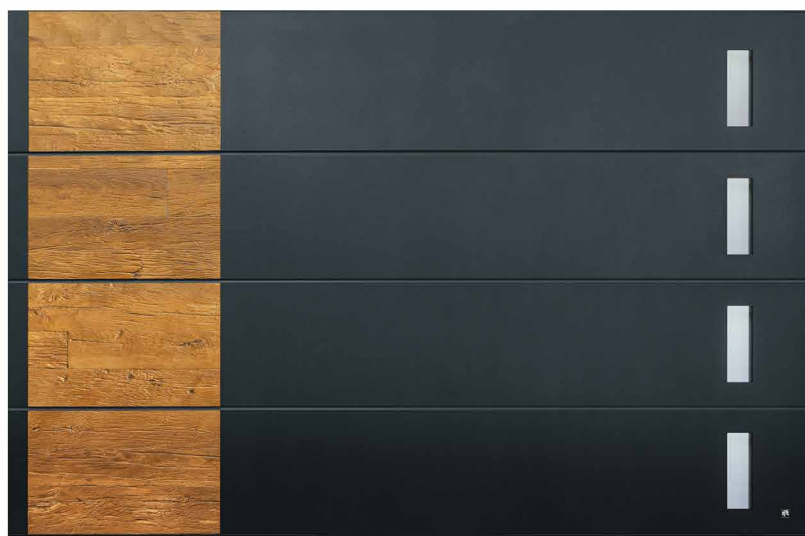

**BRAMY GARAŻOWE**



**DRZWI ZEWNĘTRZNE**

Nigdy nie było tak łatwo uzyskać unikalny, pasujący design. Drzwi frontowe i garażowe, brama aluminiowa i ogrodzenie od jednego producenta. Ten sam design, ten sam kolor, te same akcenty - bez problemów

Zdjęcia przedstawione w tym katalogu prezentują niestandardowe konfiguracje i mogą zawierać dodatkowe akcesoria, które nie są standardem bazowych modeli.

• Informacje podane tutaj nie stanowią prawnie wiążącej oferty. • Zastrzegamy sobie prawo do wprowadzenia zmian w projektach bez wcześniejszego ogłoszenia. • Kolory przedstawione w tej broszurze mają charakter ilustracyjny i mogą różnić się od rzeczywistych kolorów produktów. • **Wszelkie prawa zastrzeżone.** • Nieautoryzowane kopiowanie lub dystrybucja tego katalogu, w całości lub w części, jest surowo zabronione bez wcześniejszej pisemnej zgody **RYTERNA**.

2025.04.07 • PL

RYTERNA  
ONLINE [ryterna.pl](https://ryterna.pl)



RYTERNA  
WIRTUALNA PODRÓŻ

